

**U/D entry door
(STA 464)
Left-hand side**

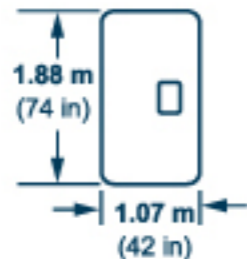

**Fwd crew
service door
(STA 464)
Left-hand side**

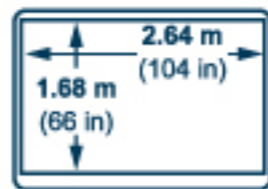

**Fwd lower deck
cargo door
(STA 615)
Right-hand side**

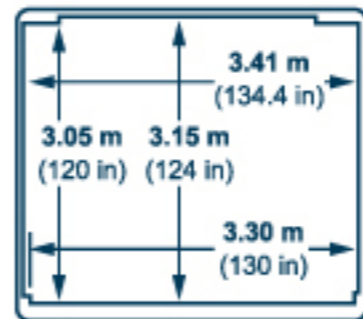

**Main deck
cargo door
(STA 1770)
Left-hand side**

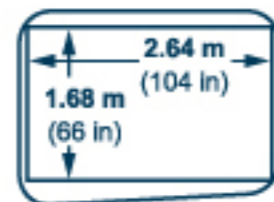

**Aft lower deck
cargo door
(STA 1865)
Right-hand side**

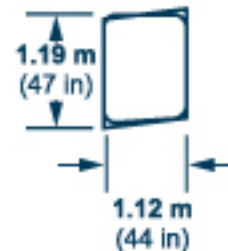

**Bulk cargo door
(STA 2007)
Right-hand side**

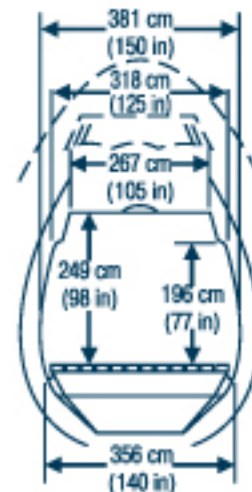
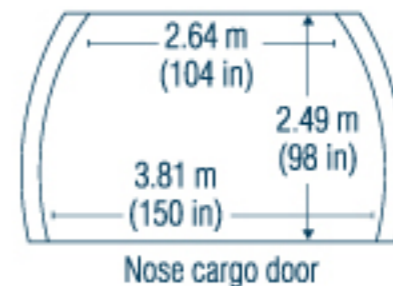
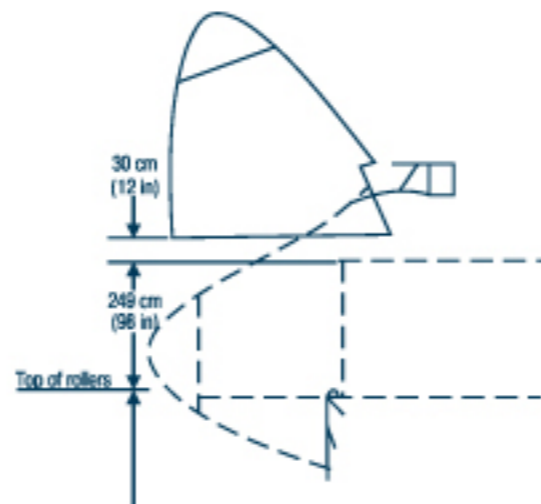
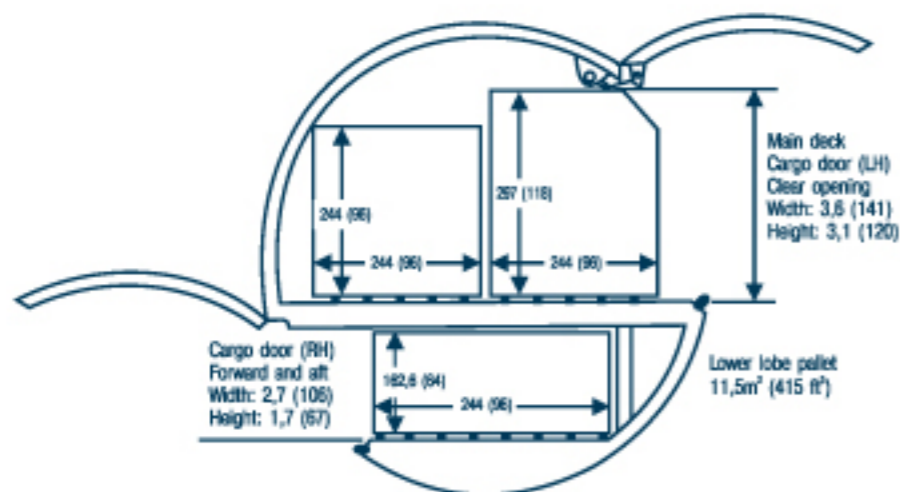

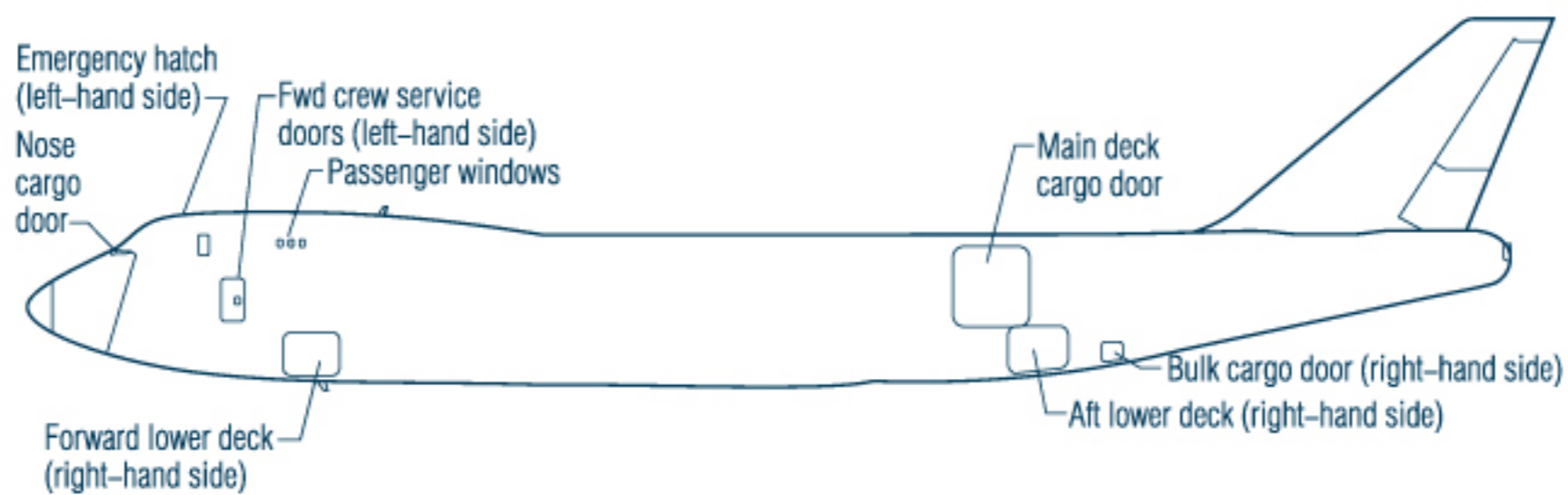

PYB

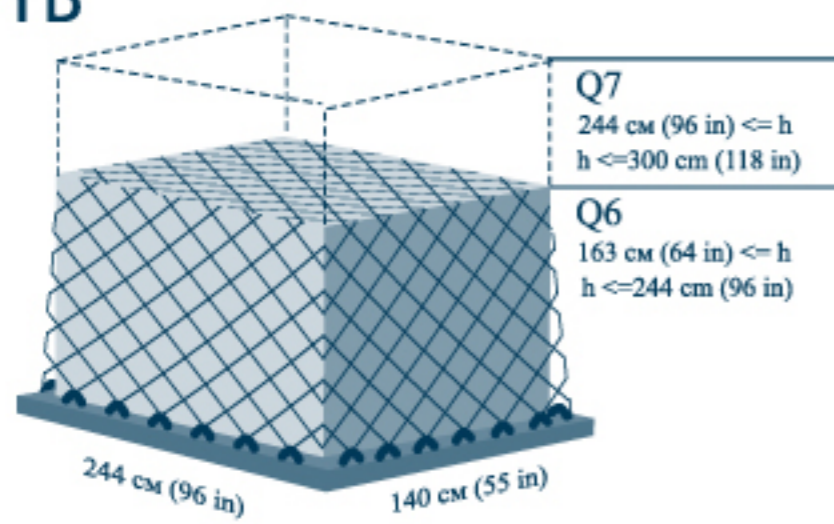

PGA/PGF

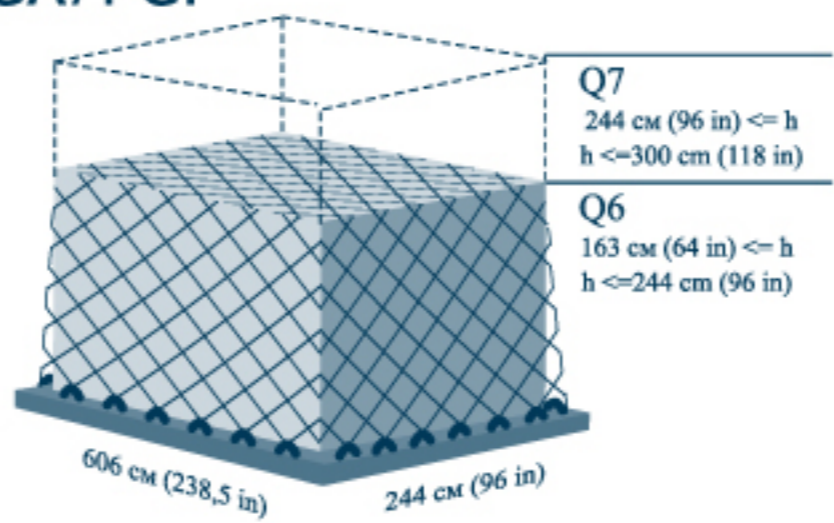

AKE

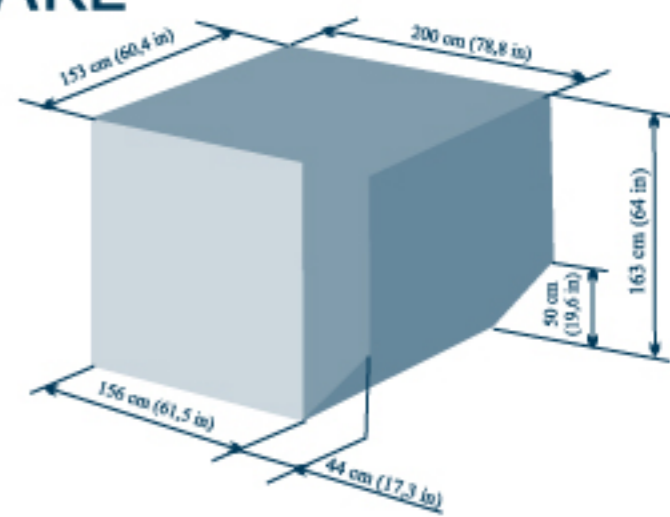

БОИНГ 747-8F

ДЛИНА	76,30 м	250 футов 2 дюйма
ВЫСОТА	19,36 м	63 фута 6 дюймов
РАЗМАХ КРЫЛА	68,4 м	224 фута 5 дюймов

БОИНГ 747-8F ОСНОВНЫЕ ХАРАКТЕРИСТИКИ

Максимально допустимая взлетная масса	447 695 кг	975 000 фунтов
Максимально допустимая посадочная масса	329 761 кг	761 000 фунт

ОБЪЕМ ГРУЗА

Объем основной палубы	692,7 м ³	24,462 фт ³
Общее количество паллет и контейнеров с основанием 96"x125"	34	
Объем нижней палубы	150,0 м ³	5,330 фт ³
Навалом	14 м ³	496 фт ³